

# Hisense

life reimagined

## MANUAL DE OPERACIÓN DE USUARIO

Antes de utilizar este aparato, lea detenidamente este manual y consérvelo para consultas futuras.

**RQ697HB**

ES

Español

Gracias por elegir Hisense. Estamos seguros de que disfrutará utilizar el nuevo refrigerador. Sin embargo, antes de utilizar el aparato, le recomendamos que lea detenidamente las instrucciones, las cuales le proporcionan detalles sobre la instalación y el uso del producto. Por favor, guarde este manual para referencias futuras.

## Tabla de Contenidos

<b>SEGURIDAD DEL REFRIGERADOR.....</b>	<b>3</b>
<b>PIEZAS Y CARACTERÍSTICAS.....</b>	<b>11</b>
<b>REQUISITOS DE INSTALACIÓN.....</b>	<b>12</b>
Requisitos de Ubicación.....	12
Requisitos Eléctricos.....	12
<b>INSTRUCCIONES DE INSTALACIÓN.....</b>	<b>13</b>
Desembalaje del Refrigerador.....	13
Posicionamiento para la instalación.....	13
Extracción de la Puerta.....	13
Movimiento Cerca del Suministro de Agua.....	14
Conexión al Suministro de Agua.....	15
Finalización de la Instalación.....	16
Nivelación del Refrigerador.....	16
Alineación de las Puertas.....	16
<b>USO DEL REFRIGERADOR.....</b>	<b>17</b>
Apertura y Cierre de las Puertas.....	17
Uso de los Controles.....	18
Uso de la pantalla de 21 pulgadas.....	20
Características.....	22
Información de Uso General.....	25
<b>CUIDADOS DEL REFRIGERADOR.....</b>	<b>27</b>
Limpieza.....	27
Iluminación.....	27
Cuidado durante las Vacaciones o los Traslados.....	28
Instalación/Reutilización del Refrigerador.....	28
<b>RESOLUCIÓN DE PROBLEMAS.....</b>	<b>29</b>

# Seguridad del Refrigerador

## La seguridad de usted y de otros son muy importantes.

Hemos proporcionado mensajes de seguridad importantes en este manual y en el aparato. Lea y siga siempre todos los mensajes de seguridad.



Este es el símbolo de alerta de seguridad. Este símbolo le alerta sobre un peligro potencial que puede matar o herir a usted y a otros. Todos los mensajes de seguridad irán seguidos por el símbolo de alerta y la palabra "PELIGRO", "ADVERTENCIA" o "PRECAUCIÓN". Estas palabras quieren decir:

### PELIGRO

Una situación inminentemente peligrosa. Puede morir o resultar gravemente lesionado si no sigue inmediatamente las instrucciones.

### ADVERTENCIA

Una situación potencialmente peligrosa que, si no se evita, podría resultar en la muerte o en lesiones corporales graves.

### PRECAUCIÓN

Una situación potencialmente peligrosa que, si no se evita, puede resultar lesiones moderadas o leves.

Todos los mensajes de seguridad le indicarán cuál es el peligro potencial, cómo reducir la probabilidad de lesión y qué puede suceder si no se siguen las instrucciones.



## Información de seguridad y advertencias

Para su seguridad y un uso correcto, lea cuidadosamente este manual de usuario, incluyendo los consejos y advertencias antes de instalar el aparato y de utilizarlo por primera vez. Es importante asegurarse de que todas las personas que utilizan el aparato estén familiarizadas con su funcionamiento y características de seguridad para evitar errores y accidentes innecesarios. Guarde estas instrucciones y asegúrese de que permanezcan junto con el aparato en caso de una mudanza o venta para que los usuarios estén informados sobre el uso y los avisos de seguridad.

Por la seguridad de usted y de su propiedad, siga estas instrucciones para el usuario, ya que el fabricante no se responsabiliza por los daños causados por la omisión de las mismas.

### Seguridad para niños y personas vulnerables

- En conformidad con las normas EN  
Este aparato puede ser utilizado por niños mayores de 8 años y por personas con capacidades físicas, sensoriales o

mentales reducidas o falta de experiencia y conocimientos, siempre que hayan sido supervisados o instruidos en el uso seguro de este aparato y sean conscientes de los peligros asociados. Los niños no deben jugar con el aparato. La limpieza y el mantenimiento no deben realizarlos niños sin supervisión. Los niños de 3 a 8 años tienen permitido cargar y descargar aparatos de refrigeración.

- En conformidad con las normas IEC  
Este aparato no ha sido diseñado para que lo utilicen personas (incluidos niños) con capacidades físicas, sensoriales o mentales reducidas, o con falta de experiencia o conocimientos, a menos que estén supervisados o reciban instrucciones acerca del uso del aparato por parte de una persona responsable de su seguridad.
- Se debe supervisar a los niños para asegurarse de que no jueguen con el aparato.
- Mantenga el material de empaque lejos del alcance de los niños, ya que existe riesgo de sofocación.
- Si va a descartar el aparato, quite el conector del tomacorriente, corte el cable de conexión (lo más cerca posible del aparato) y quite la puerta para evitar que haya descargas eléctricas o que los niños queden encerrados dentro del aparato.
- Si este aparato, con sellos magnéticos en la puerta, es para reemplazar un aparato viejo con cerradura de resorte (pestillo) en la puerta o en la tapa, asegúrese de que la cerradura no se pueda utilizar antes de descartar el aparato viejo. Así evitará que sea una trampa mortal para los niños.



### **Seguridad general**

- Este aparato está diseñado para ser utilizado en el hogar y las aplicaciones similares tales como:
  - áreas de cocinas de personal en tiendas, oficinas y otros entornos de trabajo;

- granjas y clientes en hoteles, moteles y otro tipo residencial;
- entornos para huéspedes;
- servicios de hostelería y aplicaciones similares.
- No almacene las sustancias explosivas tales como latas de aerosol con un propulsor inflamable en este aparato
- Si el cable de alimentación está dañado, debe ser reemplazado por el fabricante, su agente de servicio o personas debidamente calificadas a fin de evitar peligro.
- ADVERTENCIA – Mantenga las aberturas de ventilación, en la carcasa del aparato o en la estructura incorporada, libre de obstrucciones.
- ADVERTENCIA – No utilice dispositivos mecánicos ni otros medios, a menos que sean recomendados por el fabricante, para acelerar el proceso de descongelación.
- ADVERTENCIA – No dañe el circuito refrigerante.
- ADVERTENCIA – No utilice aparatos eléctricos, a menos que sean del tipo recomendado por el fabricante, dentro de los compartimientos de almacenamiento de alimentos del aparato.
- El refrigerante y el gas del aislante son inflamables. Al desechar el aparato, hágalo únicamente en el centro autorizado de eliminación de residuos. No lo exponga al fuego.
- ADVERTENCIA – Al momento de colocar el aparato, asegúrese de que el cable de alimentación no esté atrapado ni dañado.
- ADVERTENCIA – Llene el recipiente de agua solo con agua potable.
- ADVERTENCIA – No coloque múltiples tomas portátiles ni fuentes de alimentación portátiles en la parte trasera del aparato.

## Reemplazo del LED

- ADVERTENCIA — ¡El usuario no debe reemplazar la luz LED! Si la luz LED se daña, contacte a la línea de atención al cliente para una asistencia.

## Refrigerante

El refrigerante isobutano (R600a) se encuentra dentro del circuito refrigerante del aparato; es un gas natural con un nivel alto de compatibilidad ambiental, no obstante es inflamable. Asegúrese de que ningún componente del circuito refrigerante se dañe durante el traslado y la instalación del aparato.

El refrigerante (R600a) es inflamable.

- ADVERTENCIA — Los refrigeradores contienen refrigerante y gases en el aislamiento. Se debe desechar el refrigerante y los gases de forma profesional, ya que podrían provocar lesiones oculares o ignición. Asegúrese de que la tubería del circuito de refrigerante no esté dañada antes de desecharla correctamente.



### **Advertencia: Riesgo de incendio/materiales inflamables**

Si se daña el circuito refrigerante:

- Evite las llamas vivas y las fuentes de ignición. Ventile bien la sala en la que esté situado el aparato.

Es peligroso alterar las especificaciones o modificar el producto de cualquier modo.

Cualquier daño en el cable puede causar cortocircuitos, incendios y/o descargas eléctricas.

## Seguridad eléctrica

- No se debe alargar el cable de alimentación.
- Asegúrese de que el conector no esté aplastado ni dañado. Un conector aplastado o dañado puede calentarse y causar un incendio.

- Asegúrese de que pueda acceder al conector principal del aparato.
- No tire del cable principal.
- Si el tomacorriente está flojo, no coloque el conector. Existe riesgo de descargas eléctricas o incendios.

No debe operar el aparato sin la cubierta de la lámpara interior.

- El aparato solo es apto para fuentes de alimentación de fase simple de 220-240V/50Hz. Por razones de seguridad, si la fluctuación del voltaje en el distrito del usuario es tan grande que el voltaje excede el alcance anterior, asegúrese de aplicar CA. Regulador de voltaje automático de más de 350W al frigorífico. El frigorífico debe utilizar un tomacorriente especial en lugar de uno común con otros aparatos. El conector debe coincidir con el tomacorriente con conexión a tierra.

### **Uso diario**

- No almacene gases ni líquidos inflamables en el aparato, ya que hay riesgo de explosión.
- No opere ningún aparato eléctrico dentro del aparato (p. ej.: máquina eléctrica para hacer helados, mezcladoras, etc.).
- Siempre realice la desconexión tirando del tomacorriente, no tire del cable.
- No coloque artículos calientes cerca de los componentes de plástico del aparato.
- No coloque alimentos directamente contra la salida de aire en la pared trasera.
- Guarde los alimentos precongelados siguiendo las instrucciones del fabricante de los alimentos.
- Se debe seguir estrictamente las recomendaciones de almacenamiento del fabricante del aparato. Consulte las instrucciones relevantes sobre el almacenamiento.
- No coloque bebidas gasificadas o efervescentes en el comportamiento congelador, ya que se crea una presión en el contenedor y podría explotar y dañar el aparato.

- Los alimentos congelados pueden causar quemaduras de frío si se consumen inmediatamente después de retirarlos del compartimento congelador.
- No coloque el aparato bajo la luz solar.
- Mantenga las velas, lámparas y otros artículos con llamas lejos del aparato para no causar un incendio.
- El aparato está destinado para almacenar alimentos y/o bebidas en un hogar normal como se explica en este manual de instrucciones. Se debe tener cuidado al momento de moverlo.
- No quite ni toque los artículos del congelador con las manos mojadas/húmedas, ya que podrían causar abrasiones en la piel o quemaduras de frío.
- Nunca utilice la base, los cajones, las puertas, etc. para subirse o como apoyo.
- Los alimentos congelados no se debe volver a congelar una vez que se haya descongelado.
- No consuma las paletas heladas o los cubos de hielo directamente del congelador, ya que pueden causar quemaduras de frío en la boca y en los labios.
- No sobrecargue los estantes de la puerta ni coloque demasiados alimentos en los cajones crisper para evitar que los artículos se caigan y causen lesiones o daños en el aparato.
- ADVERTENCIA - Los alimentos deben empaquetarse en bolsas antes de guardarlos en el refrigerador. Los líquidos deben almacenarse en botellas o recipientes cerrados para evitar derrames, ya que el diseño de la estructura no es fácil para limpiar.
- Este aparato refrigerante no está diseñado para usar como aparato integrado.
- Para detectar la temperatura y la humedad cerca del aparato y hacer que éste funcione mejor, añada sensores de temperatura y de humedad fuera de la caja del aparato.





## **¡Precaución!**

### **Limpieza y cuidado**

- Antes de realizar el mantenimiento, apague el aparato y desconecte el conector del tomacorriente principal.
- No limpie el aparato con objetos de metal, limpiadores de vapor, aceites etéreos, solventes orgánicos o limpiadores abrasivos.
- No utilice objetos filosos para quitar la escarcha del aparato. Utilice una espátula de plástico.

### **Instalación - ¡Importante!**

- Siga cuidadosamente las instrucciones brindadas en este manual para realizar la conexión eléctrica.
- Desempaque el aparato y compruebe si haya daños. No conecte el aparato si está dañado. Informe inmediatamente sobre los posibles daños al lugar donde lo compró. En este caso, guarde el material de empaque.
- Se aconseja esperar al menos cuatro horas antes de conectar el aparato para permitir que el aceite fluya hacia el compresor.
- Debe circular aire alrededor del aparato; la falta de aire produce sobrecalentamiento. Para lograr una buena ventilación, siga las instrucciones relevantes para la instalación. Siempre que sea posible, la parte trasera del producto no debe estar muy cerca de la pared para evitar que toque o alcance las partes calientes (compresor, condensador).
- No se debe colocar el aparato cerca de radiadores o cocinas.
- Asegúrese de que el conector principal esté accesible después de realizar la instalación del aparato.

## **Mantenimiento**

- Todo el trabajo eléctrico requerido para realizar el mantenimiento del aparato debe ser realizado por un electricista calificado o una persona competente.
- Solo un Centro de Servicio autorizado puede realizar el mantenimiento de este producto y solo se pueden usar piezas de recambio originales.

1. Si el aparato es Libre de Escarcha.

2. Si el aparato contiene un compartimento congelador.

### **Para evitar contaminar los alimentos, siga las siguientes instrucciones:**

- Si abre la puerta por largos periodos, puede aumentar significativamente la temperatura de los compartimientos del aparato.
- Limpie regularmente las superficies que puedan estar en contacto con alimentos y sistemas de drenajes accesibles.
- Limpie el tanque de agua si no se ha utilizado por 48 horas; purgue el sistema de agua conectado al suministro de agua en caso de no haber extraído agua por 5 días.
- Almacene la carne y el pescado crudo en los recipientes adecuados del refrigerador para que no estén en contacto ni goteen sobre otros alimentos.
- Los compartimientos de dos asteriscos para alimentos congelados son ideales para almacenar alimentos precongelados, guardar o preparar helados y hacer cubitos de hielo.
- Los compartimientos de uno, dos y tres asteriscos no son aptos para congelar alimentos frescos.
- Si el refrigerador está vacío por largos periodos, desconéctelo, descongélelo, límpielo, séquelo y deje la puerta abierta para evitar la formación de moho dentro del aparato.

## Eliminación Adecuada para su Refrigerador Viejo

### **ADVERTENCIA**

#### Riesgo de Asfixia

Retire las puertas de su refrigerador viejo. De lo contrario, podría resultar en muerte o daños cerebrales.

**IMPORTANTE:** El atrapamiento y la asfixia de niños no son solo problemas del pasado. Los refrigeradores desechados o abandonados siguen siendo peligrosos, aunque se queden "solo unos días". Si va a desechar su refrigerador viejo, siga estas instrucciones para ayudar a prevenir accidentes.

### Antes de Desechar su Refrigerador o Congelador Viejos:

- Retire las puertas.
- Deje los estantes en lugar adecuado para que los niños no puedan meterse dentro fácilmente.

### Información importante acerca de la eliminación de refrigerantes:

Deseche este refrigerador en conformidad con las leyes federales y locales. Solo un técnico de refrigerantes licenciado con certificación EPA puede evacuar los refrigerantes en conformidad con los procedimientos establecidos.

## Piezas y Características



- |                                                   |                                                 |                                                       |
|---------------------------------------------------|-------------------------------------------------|-------------------------------------------------------|
| <b>A</b> Luz LED del Refrigerador                 | <b>H</b> Bandeja del Congelador                 | <b>O</b> Pantalla de 21 pulgadas                      |
| <b>B</b> Máquina de Hielo                         | <b>I</b> Cajón Central del Congelador           | <b>P</b> Cajón Central                                |
| <b>C</b> Recipiente de la Puerta del Refrigerador | <b>J</b> Cajón Inferior del Congelador          | <b>Q</b> Luz LED Convertible del Compartimento        |
| <b>D</b> Separador Giratorio                      | <b>K</b> Recipiente de la Puerta del Congelador | <b>R</b> Bandeja del Compartimento Convertible        |
| <b>E</b> Cubierta                                 | <b>L</b> Filtro de Agua                         | <b>S</b> Cajón Central del Compartimento Convertible  |
| <b>F</b> Cajón de Almacenamiento                  | <b>M</b> Estantería de Cristal                  | <b>T</b> Cajón Inferior del Compartimento Convertible |
| <b>G</b> Luz LED del Congelador                   | <b>N</b> Luces laterales del refrigerador       | <b>U</b> Patas Niveladoras                            |

**NOTA:** Su modelo puede verse diferente a este y a otras imágenes en este manual, dependiendo de las características de su modelo.

**NOTA:** Para conseguir la mejor eficiencia energética de este producto, coloque todos los estantes y cajones en su posición original según se muestra en la ilustración anterior.

# Requisitos de Instalación

## Requisitos de Ubicación

### ⚠ ADVERTENCIA



#### Riesgo de incendio/materiales inflamables

Mantenga los materiales y vapores inflamables, como gasolina, lejos del aparato.

De lo contrario, podría resultar en muerte, explosión o incendio.

**IMPORTANTE:** Este refrigerador está diseñado únicamente para uso doméstico y en interiores.

#### Temperatura

Este refrigerador está diseñado para usar en ubicaciones con rangos de temperatura entre un mínimo de 16°C y un máximo de 43°C. La temperatura ambiental preferida para un rendimiento óptimo, que reduce el uso de electricidad y ofrece una refrigeración superior, es de entre 16 °C y 32 °C. Se recomienda no instalar el refrigerador cerca de una fuente de calor, como un horno o un radiador.

#### Dimensiones de instalación (mm)

W	W1	W2	W3	D	D1	D2	H
914	996	1471,4	908	725	610	1097,5	1785

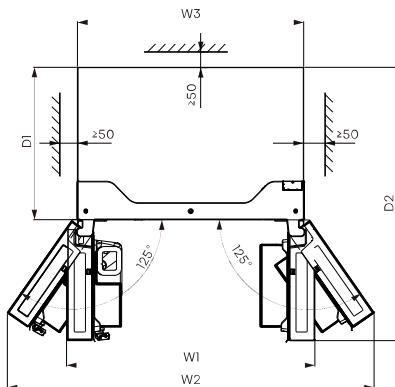
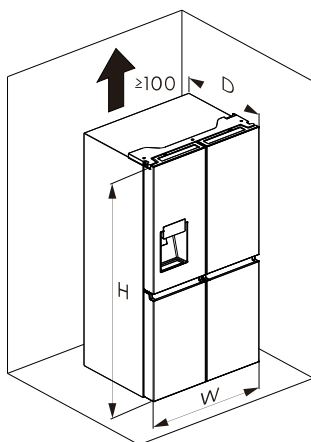

#### Ventilación

Se necesita una circulación de aire adecuada alrededor del refrigerador para un funcionamiento eficaz.

Mantenga las separaciones recomendadas para garantizar una ventilación adecuada.

#### Requisitos Eléctricos

### ⚠ ADVERTENCIA



#### Peligro de Descarga Eléctrica

Conéctelo a una toma con 3 clavijas con conexión a tierra.

No retire los contactos de tierra del enchufe del cable eléctrico.

No utilice el adaptador.

No utilice el cable de extensión.

De lo contrario, podría resultar en muerte, incendio o descarga eléctrica.

Antes de trasladar el refrigerador a su ubicación final, es importante garantizar que tenga una conexión eléctrica adecuada.

#### Método de Conexión a Tierra Recomendado

Se requiere un suministro eléctrico con toma de tierra de 220-240 voltios CA, 50 Hz, con fusible de 15 o 20 amperios CA. Se recomienda conectar el refrigerador a un circuito separado. Utilice una toma que no pueda apagarse con un interruptor. No utilice el cable de extensión.

**NOTA:** Antes de realizar cualquier tipo de instalación o limpieza, desconecte el refrigerador de la alimentación eléctrica. Cuando termine, vuelva a conectar el refrigerador a la alimentación eléctrica y restablezca los controles de temperatura al ajuste deseado.

# Instrucciones de Instalación

## Desembalaje del Refrigerador

### ADVERTENCIA



#### Riesgo de Incendio o Explosión

No perforo la tubería de refrigerante. Siga cuidadosamente las instrucciones de manipulación.

Refrigerante inflamable utilizado. De lo contrario, podría resultar en muerte, explosión o incendio.

**IMPORTANTE:** Cuando traslade el refrigerador, manipúlelo con cuidado para evitar dañar la tubería de refrigerante o aumentar el riesgo de fugas.

### ADVERTENCIA

#### Riesgo de Exceso de Peso

Se necesitan dos o más personas para mover o instalar el refrigerador.

De lo contrario, podría resultar en lesiones en la espalda o de otro tipo.

## Retirada del Embalaje

- Retire la cinta y los residuos de pegamento de las superficies antes de encender el refrigerador. Frote una pequeña cantidad de jabón líquido para lavar platos en el adhesivo con los dedos. Limpie con agua templada y séquelo.

**NOTA:** No utilice instrumentos afilados, ni frote alcohol, líquidos inflamables o limpiadores abrasivos para eliminar la cinta o el pegamento. Estos productos pueden dañar la superficie del refrigerante. Para más información, consulte "Seguridad del Refrigerador".

- Elimine/recicle adecuadamente todo el material de embalaje.
- Si se coloca el refrigerador en una posición horizontal o inclinada durante un periodo de tiempo, espere 4 horas antes de enchufarlo para permitir que el aceite repose en el compresor.

### Al Trasladar el Refrigerador:

El refrigerador es pesado. Cuando lo traslade para limpiarlo o realizar el mantenimiento, asegúrese de cubrir el suelo con cartones o tableros para evitar daños en el suelo. Tire siempre de forma constante del refrigerador cuando lo traslade. No agite ni mueva a sacudidas el refrigerador cuando intente trasladarlo, ya que podría dañar el suelo.

## Limpieza Antes del Uso

Después de retirar todos los materiales de embalaje, limpie el interior del refrigerador antes de usarlo. Consulte las instrucciones de limpieza en "Cuidados del Refrigerador".

### Información importante acerca de los estantes de cristal y cubiertas:

No limpie los estantes de cristal o cubiertas con agua caliente cuando esté frías. Las estanterías y cubiertas podrían romperse si son expuestas a cambios de temperatura súbitos o golpes, como choques. El cristal templado está diseñado para romperse en muchos trozos pequeños. Esto es normal. Los estantes de cristal y cubiertas son pesados. Utilice ambas manos cuando los retire para evitar que caigan.

## Posicionamiento para la instalación

- Este aparato tiene un buen rendimiento entre SN y ST.

Es posible que el aparato no funcione correctamente si se deja durante un periodo más largo a una temperatura superior o inferior al rango indicado.

Clase climática	Temperatura ambiente
SN	+10°C a +32°C
N	+16°C a +32°C
ST	+16°C a +38°C
T	+16°C a +43°C

## Extracción de la Puerta (solo cuando sea necesario)

Mida el refrigerador para asegurarse de que pase por la puerta. Si no puede pasar fácilmente el refrigerador por la puerta, siga las instrucciones para quitar las dos puertas del refrigerador y el panel frontal del cajón del congelador.

### ADVERTENCIA





#### Peligro de Descarga Eléctrica

Desconecte la energía antes de extraer las puertas.

Vuelva a conectar el cable a tierra antes de ponerlo en funcionamiento.

De lo contrario, puede resultar en la muerte o causar descargas eléctricas.

## Herramientas que necesitará (No incluidas)

	
Llave Allen (4 mm)	Llave (8 mm)
	
Destornillador Philips	

## Extracción de las Puertas

**IMPORTANTE:** Mantenga las puertas del refrigerador cerradas hasta que esté listo para sacarlas del armario.

1. Desenchufe el refrigerador o desconecte la alimentación.
2. Quite los tres tornillos de la cubierta de la bisagra utilizando un destornillador Phillips y luego quite la cubierta de la bisagra junto con todo el arnés.

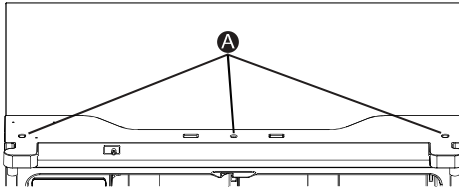

A Tornillos

3. Separe los dos conectores del lado izquierdo de la puerta. Para quitar el cableado, presione la parte superior del conector (B) y sepárelo del otro. Para quitar la toma de agua de la bisagra, gire y tire de los enganches de la toma. Quite la tubería de agua (C) mientras presiona la parte que se mueve (D) de la toma de la tubería de agua.

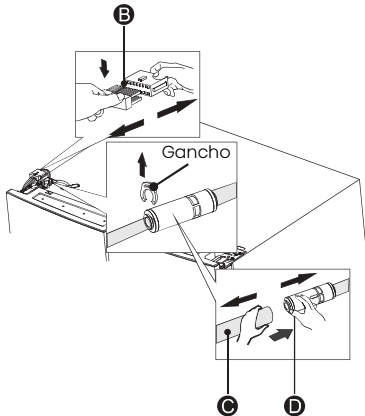

4. Retire los 3 tornillos (E) fijados en las bisagras con una Llave (8mm) y 1 tornillo de tierra (F) instalados en la bisagra con un destornillador Phillips (+). Retire la bisagra superior izquierda de la puerta (G).

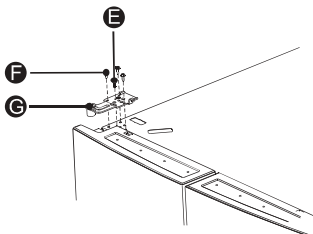

5. Utilice ambas manos para abrir la puerta a más de 90°. Levántela y quítela.

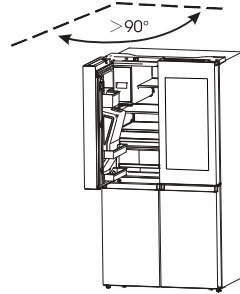

6. En caso necesario, retire los 2 tornillos de cabeza hexagonal de las bisagras (I) con una llave Allen (5mm). Retire la bisagra inferior izquierda de la puerta (H).

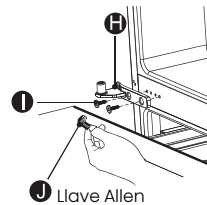

## Reemplazo de las Puertas

1. Si fue retirada, vuelva a colocar la bisagra inferior.
2. Con la ayuda de dos o más personas, sitúe la puerta sobre la bisagra inferior.
3. Inserte la bisagra superior en la parte superior de la puerta.
4. Utilizando los tres tornillos extraídos anteriormente, asegure la bisagra superior a la parte superior del armario.  
**NOTA:** Solo para la puerta izquierda: vuelva a colocar el tornillo a tierra en la bisagra superior, el arnés y el cableado, reconecte la tubería de agua y asegúrese de que los ganchos estén conectados correctamente al acoplador.
5. Repita los pasos 1-4 para colocar la puerta opuesta.
6. Utilizando los tres tornillos extraídos anteriormente, vuelva a instalar la bisagra superior y el panel de control a la parte superior del armario.

## Movimiento Cerca del Suministro de Agua

### ⚠ ADVERTENCIA



#### Riesgo de Incendio o Explosión

No perforo la tubería de refrigerante. Siga cuidadosamente las instrucciones de manipulación. Refrigerante inflamable utilizado. De lo contrario, podría resultar en muerte, explosión o incendio.

**IMPORTANTE:** El refrigerador debe estar ubicado sobre una superficie sólida y nivelada que sea lo suficientemente fuerte como para soportar el refrigerador a plena carga.

- Antes de moverse, retraiga las patas de nivelación para evitar raspar el suelo.
- El refrigerador dispone de ruedas, que pueden utilizarse únicamente para el movimiento hacia delante y hacia atrás.

**NOTA:** Si intenta mover el refrigerador lateralmente, puede dañar el suelo.

## Conexión al Suministro de Agua

Una de las características útiles del aparato es el dispensador de agua con filtro. Para ayudar a fomentar una mejor salud, el filtro de agua elimina las partículas no deseadas del agua. Sin embargo, no esteriliza ni destruye los microorganismos. Es posible que deba comprar un sistema de purificación de agua para ello.

Para que la máquina de hielo funcione correctamente, se requiere una presión de agua de 30-125psi.

En condiciones normales, se puede llenar una taza de 200cc (5,75oz.) en unos 10 segundos.

Si se instala el refrigerador en un área con baja presión de agua (por debajo de 30psi), puede instalar una bomba auxiliar para compensar la baja presión. Después de conectar la tubería de agua, asegúrese de que el tanque de almacenamiento de agua dentro del refrigerador esté bien llenado. Para ello, presione la palanca del dispensador de agua hasta que el agua salga por la salida de agua.

### Piezas para la instalación de la tubería de agua

Herramientas que necesitará:

Conector y válvula de retención	Asiento de la Válvula	Gancho	Tornillo
Destornillador Phillips	Tubería de agua (5m)	Conector Bidireccional	Llave

### Conexión a la tubería de suministro de agua

El conector y la válvula de retención se suministran como una sola pieza. Por cierto, debería utilizar el nuevo conector en vez del viejo.

Primero, cierre la tubería de suministro de agua principal. Atornille el adaptador en una salida de agua de conector de 3/4" BSP adecuado y utilice la llave para apretarlo. Inserte completamente la tubería de agua en la válvula de retención. Luego inserte el gancho en el paquete de instalación como se muestra a continuación.

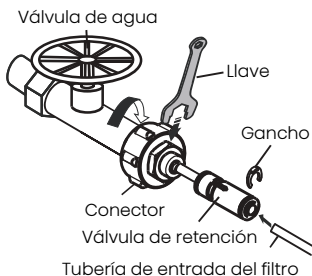

Para evitar que los ganchos se suelten, utilice el asiento de la válvula para sujetarlo. Luego utilice el tornillo para sujetar el asiento de la válvula con un destornillador Phillips (+).

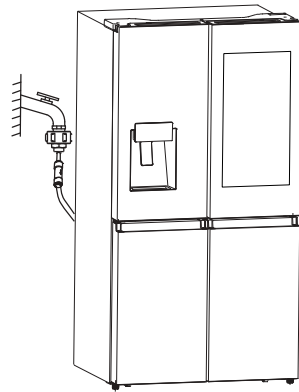
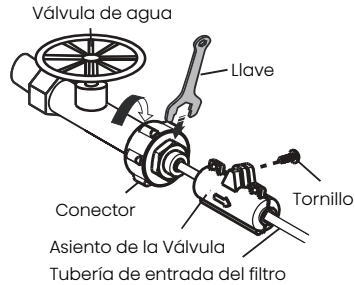

### NOTA:

- Después de conectar la tubería de agua, abra la válvula de agua para purgar el filtro durante 5 minutos antes del uso.
- Si la tubería de suministro principal está demasiado lejos del refrigerador para conectarla a la tubería de entrada del filtro, puede utilizar la tubería de agua (5m) proporcionada. La tubería de salida del filtro de agua debe conectarse con la tubería de entrada del refrigerador mediante un Conector Bidireccional. Para evitar fugas de agua, la tubería de agua se debe instalar completamente en el centro del conector. Inserte los dos ganchos en el paquete de instalación como se muestra a continuación y luego, asegúrese de que cada gancho sostenga firmemente la tubería de agua.

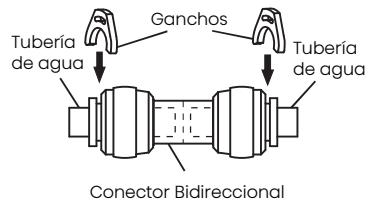

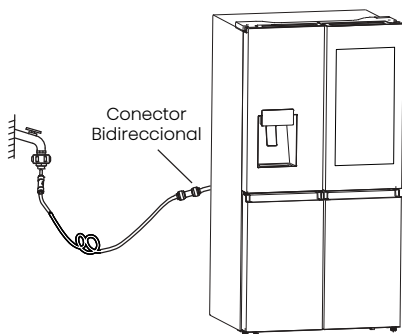

- La decoloración oscura inicial del agua es normal.
- Se debe conectar la tubería de agua solo con agua potable.
- No debe presionar la tubería de agua con objetos pesados y tampoco se puede doblar mucho.
- Es normal que se escuche un sonido de escape del aparato cuando conecte la tubería de agua al aparato y presione la palanca del dispensador por primera vez.

#### Advertencia:

- Después de abrir la válvula de agua, asegúrese de que no haya fugas en ningún punto de la conexión de la tubería de agua. Si hay una fuga, cierre inmediatamente la válvula y apriete el conector de agua o inserte las tuberías completamente en el conector.
- Se debe conectar la tubería de agua a la tubería de agua fría. Si la conecta a la tubería de agua caliente, el purificador podría fallar.
- Se utilizarán nuevos grupos de mangueras proporcionados con el equipo.

### Finalización de la Instalación

## ⚠ ADVERTENCIA



#### Peligro de Descarga Eléctrica

Conéctelo a una toma con 3 clavijas con conexión a tierra.  
 No retire los contactos de tierra del enchufe del cable eléctrico.  
 No utilice el adaptador.  
 No utilice el cable de extensión.  
 De lo contrario, podría resultar en muerte, incendio o descarga eléctrica.

1. Conéctelo a una toma con 3 clavijas con conexión a tierra.  
**NOTA:** Este refrigerador empieza a funcionar en cuanto se conecta a la alimentación eléctrica.
2. Traslade el refrigerador a su ubicación final, asegurándose de mantener la separación recomendada.

### Nivelación del Refrigerador si es necesario

El refrigerador debe estar nivelado para mantener un rendimiento y aspecto óptimos.

1. Gire las patas de nivelado de la parte inferior frontal del armario para subir o bajar ese lado del refrigerador hasta que esté nivelado lado a lado.
2. Gire ambas patas en la misma medida para elevar ligeramente la parte delantera del refrigerador. Esto hará que las puertas se cierren más fácilmente.

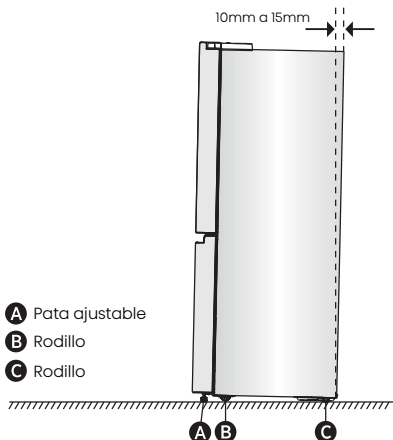

**NOTA:** Si alguien empuja contra la parte superior del refrigerador, se reducirá el peso de las patas niveladoras. Esto facilitará el giro de las patas. Gire las patas ajustables en sentido horario para subir el refrigerador o en sentido antihorario para bajarlo. Para asegurarse de que las puertas se cierren automáticamente, incline la parte superior de su refrigerador hacia atrás entre 10mm y 15mm. Si es necesario, utilice una llave para ajustar las patas.

### Alineación de las Puertas (si es necesario)

Las juntas se utilizan para alinear puertas, puede encontrarlas en la bolsa manual.

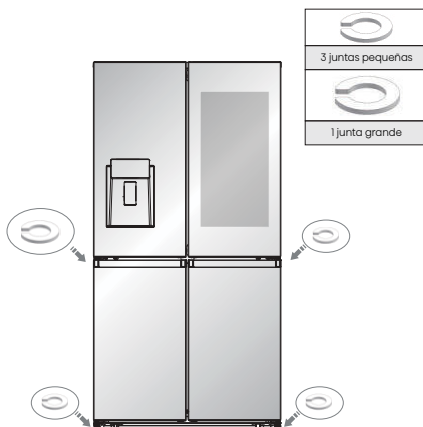



# Uso del Refrigerador

## Apertura y Cierre de las Puertas

Deje espacio para que las puertas se abran  
Asegúrese de que tenga espacio suficiente  
delante del refrigerador para abrir las puertas.

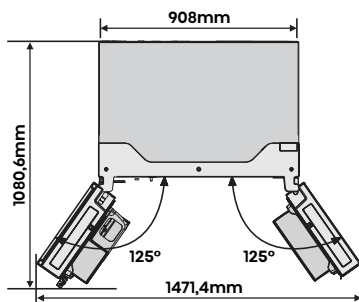

Es posible abrir y cerrar las cuatro  
puertas por separado o juntas.

- Hay un parteluz a la izquierda de la puerta del compartimento del refrigerador.
- Al cerrar las puertas, el parteluz se pliega tras la puerta derecha uniendo ambas puertas.

- La temperatura del marco de la puerta está controlada para prevenir que se forme humedad en el parteluz. La temperatura de la superficie puede ser caliente, lo cual es normal y no afecta al rendimiento del refrigerador.

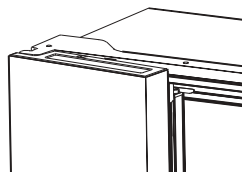

**NOTA:** Antes de cerrar la puerta izquierda, asegúrese de que el parteluz esté plegado hacia dentro. Si se estira del parteluz hacia afuera, podría dañarse al intentar cerrar la puerta.

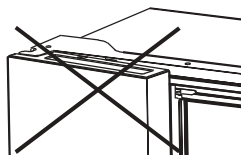

## Uso de los Controles

Su producto tiene un panel de control que se encuentra en la puerta del refrigerífico. Utilice el aparato siguiendo estas pautas de control.

### Panel de Control

En el diagrama siguiente se muestra el panel de control.

**Nota:** Debido a la incesante modificación de nuestros productos, su refrigerador puede ser ligeramente diferente.

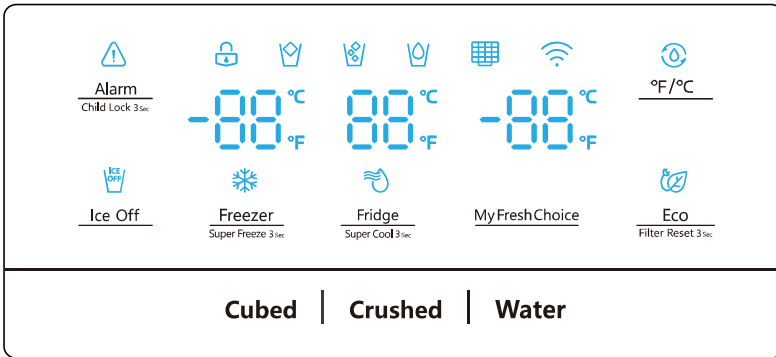

La pantalla se iluminará cuando se conecte el refrigerador por primera vez. Sin embargo, las luces se apagarán automáticamente después de 60 segundos.

### Alarm Child Lock 3 sec

#### Bloqueo Infantil y Alarma de la Puerta

Este botón sirve para dos propósitos:

#### 1. Bloqueo Infantil

Mantenga presionado "Alarm" durante 3 segundos para bloquear el Panel de Control incluyendo la función del dispensador. Si el Panel de Control está bloqueado, el icono "🔒" se encenderá y ningún botón del panel de control funcionará. Para desbloquear el Panel de control, mantenga presionado "Alarm" durante 3 segundos de nuevo.

#### 2. Alarma de la Puerta

Si deja cualquier puerta abierta por más de 2 minutos, se activará la alarma de la puerta. El icono "🚪" parpadeará, el panel de control mostrará "dr" y escuchará un timbre. El timbre sonará 3 veces por minutos y se detendrá después de 8 minutos. En caso de alarma, usted puede tocar el botón Alarm para cancelarla, luego, el icono "🚪" dejará de parpadear y el timbre se detendrá al mismo tiempo. También puede desactivar la alarma cerrando todas las puertas. Para ahorrar energía, evite mantener las puertas abiertas durante periodos largos mientras use el refrigerador.

### Ice Off

#### Hielo Apagado

Puede tocar el botón "Ice Off" para controlar la máquina de hielo. Cuando la función "Bloqueo Infantil" está desactivada,

puede tocar el icono "Ice Off" para bloquear la máquina de hielo, y el icono "🚪" se iluminará. Si desea desbloquear la máquina de hielo, toque nuevamente el botón "Ice Off"; el icono "🚪" se apagará.

**NOTA:** Cuando "Hielo Apagado" esté activada, solo se bloquea la máquina de hielo, no el dispensador.

### Fridge Super Cool 3 sec

#### Control de Temperatura del Refrigerífico

Si toca el botón de forma continua, la temperatura se configurará con la siguiente secuencia.

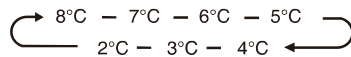

Si quiere reducir el tiempo requerido para enfriar los artículos en el refrigerador, mantenga presionado este botón durante 3 segundos. El icono Súper Frio "❄️" se iluminará y el ajuste de temperatura del refrigerífico mostrará 2°C. Súper Frio se apaga automáticamente después de 3 horas y el ajuste de temperatura del refrigerador volverá al ajuste anterior.

Cuando la función Súper Frio esté activada, puede tocar el botón "Fridge" para desactivarla.

#### NOTA:

Cuando la función Súper Frio esté activa, presione el botón "Eco", la función "Eco" se activará y el modo "Súper Frio" se desactivará.

### Freezer Super Freeze 3 sec

#### Control de Temperatura del Congelador

Puede presionar el botón "Freezer" para activar el modo de control de la temperatura del congelador. Cuando presione continuamente el botón, la temperatura se ajustará en la secuencia siguiente.

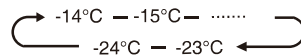

Mantenga presionado el botón durante 3 segundos, el icono  se iluminará y la configuración de temperatura del congelador mostrará -24°C. Súper Congelación puede bajar rápidamente la temperatura del congelador y congelar la comida mucho más rápido de lo normal. Esto conservará las vitaminas y los nutrientes de los alimentos frescos y mantendrá la comida fresca durante más tiempo.

Súper Congelación se apaga automáticamente después de 52 horas y el ajuste de temperatura del congelador volverá al ajuste anterior.

Cuando la función Súper Congelación esté activada, puede tocar "Freezer" para desactivar la función "Súper Congelación".

Súper Congelación se utiliza para realizar una congelación y una congelación rápida en secuencia del compartimiento del congelador. Esta función acelera la congelación de alimentos frescos y, al mismo tiempo, protege a los alimentos ya almacenados en un ambiente caluroso no deseable.



Para congelar los alimentos frescos, active la función Súper Congelación al menos 24 horas antes de colocar los alimentos para completar el precongelación.

#### NOTA:

Cuando la función Súper Congelación esté activa, presione el botón "Eco", la función "Eco" se activará y el modo "Súper Congelación" se desactivará.



### My Fresh Choice **Control de temperatura de My Fresh Choice (Mi Elección de Frescos)**

Usted puede tocar el botón "My Fresh Choice" para activar el modo que controla la temperatura del compartimiento.

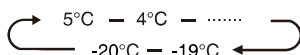
Cuando presione continuamente el botón, la temperatura se ajustará en la secuencia siguiente.



### **Control del Dispensador**

Cuando la función "Bloqueo Infantil" esté activada, el dispensador no funcionará. Cuando la función "Bloqueo Infantil" esté desactivada, presione la opción "Cubed" o "Crushed" para seleccionar el tipo de hielo a dispensador. Presione el botón "Water" para activar el modo agua. Si selecciona la función Cubos, el icono  se iluminará, si selecciona la función de Triturado, el icono  se iluminará y el icono  permanecerá iluminado cuando se elija la función Agua.





En el estado desbloqueado, presione el botón °F/°C para cambiar entre las unidades Celsius y Fahrenheit. El estado predeterminado es de Celsius. Cuando cambie a Fahrenheit, el icono  se encenderá.





Filter Reset 3...

## Ahorro de Energía

Puede presionar el botón para activar o desactivar el modo Ahorro de Energía. Cuando active el modo Ahorro de Energía, el icono Eco  se iluminará. La temperatura del frigorífico cambia automáticamente a 6°C y la del congelador a -17°C. Si el modo Ahorro de Energía está desactivado, el icono  se apagará y el ajuste de temperatura volverá al ajuste previo.

### Filtro de Agua

El estado del filtro de agua es calculado por la placa de control principal y transmitido al panel de visualización. Cuando se enciende la energía y el agua entra en el filtro por primera vez, el estado del filtro se calcula al 99%. Cuando el estado del filtro de agua desciende al 15%, se ilumina el icono . Cuando el estado del filtro alcance el 10%, el icono  parpadeará, el usuario necesita reemplazar el filtro y presionar prolongadamente el botón de Ahorro de Energía durante 3 segundos para restablecer el estado del filtro de agua. El estado del filtro se volverá a calcular al 99%.

### Modo Demo

Evita que el refrigerador genere aire frío. En este modo de Refrigeración, el refrigerador parece estar funcionando, pero no genera aire frío. Los indicadores en el panel de control mostrarán "OF". Para cancelar este modo, mantenga presionadas las teclas "Alarm" y "°F/°C" al mismo tiempo durante 3 segundos y el timbre hará un sonido largo.

### Manual de usuario:

- Banda(s) de frecuencias de transmisión y potencia máxima de transmisión permitida en la(s) banda(s) de frecuencias operativa(s):  
2400-2483,5MHz, inferior o igual a 20dbm.  
5150-5350MHz, inferior o igual a 23dbm.  
5745-5825MHz, inferior o igual a 33dbm.  
- Este equipo debe instalarse y funcionar con una distancia mínima de 20centímetros entre el radiador y su cuerpo.

## Uso de la pantalla de 21 pulgadas

La pantalla de 21 pulgadas integra tecnologías como la nube inteligente, Internet de las Cosas y big data, y tiene funciones como el control inteligente del hielo y la gestión de alimentos.

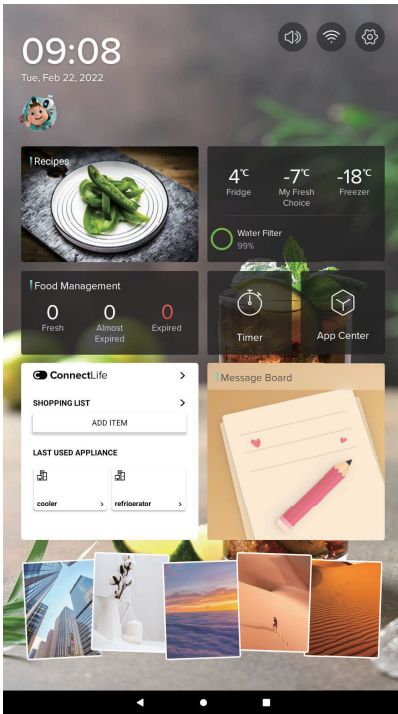

## Interfaz de control del refrigerador

La interfaz de control del refrigerador recuerda al usuario el estado de cada zona del refrigerador, y puede ajustar la temperatura de cada compartimento del refrigerador, con tres modos Eco, Súper Frío y Súper Congelación.

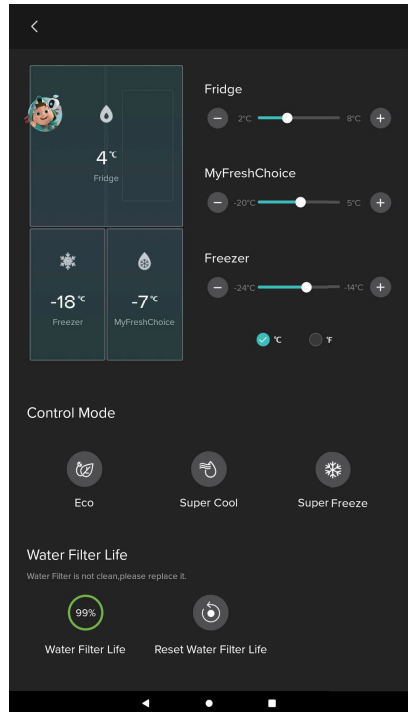

## Para encender y apagar la pantalla

1. Puede presionar "ON" para encender la pantalla.

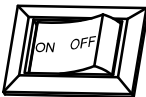

2. Si no necesita la pantalla, puede presionar "OFF" para apagarla.

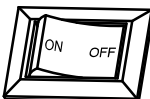

### Gestión de alimentos

La función de gestión de alimentos muestra la lista de ingredientes y el estado de los ingredientes en cada compartimento, y el usuario puede editar manualmente parte de la información de los ingredientes.

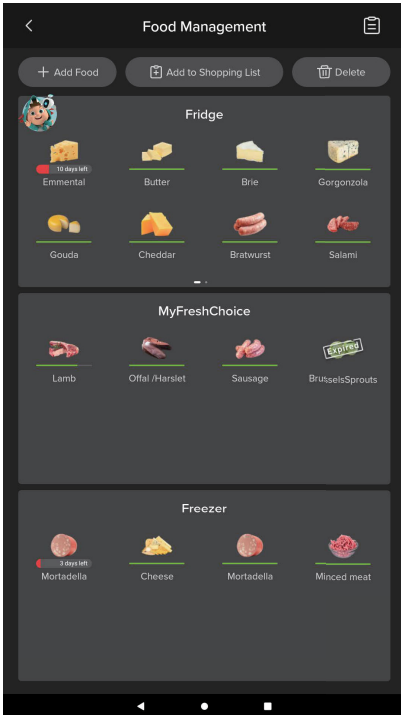

### Aplicación Conectar la vida

La aplicación Conectar la vida está disponible para descargar de forma gratuita desde Apple App Store o desde Google Play Store.



### NOTA:

Consulte la interfaz actual que se muestra, ya que la aplicación se actualiza constantemente.

## Características

Esta sección explica cómo utilizar la mayoría de funciones útiles. Se recomienda leerla detenidamente antes de utilizar el aparato. Puede variar según el modelo.

### Información importante acerca de los estantes de cristal y cubiertas:

No limpie los estantes de cristal o cubiertas con agua caliente cuando esté frías. Las estanterías y cubiertas podrían romperse si son expuestas a cambios de temperatura súbitos o golpes, como choques. El cristal templado está diseñado para romperse en muchos trozos pequeños. Esto es normal. Los estantes de cristal y cubiertas son pesados. Utilice ambas manos cuando los retire para evitar que caigan.

## 1. Refrigerador

**IMPORTANTE:** Compruebe que todos los estantes y cajones estén completamente introducidos en el armario antes de cerrarlo para evitar daños en las puertas.

### Estantes ajustables

Es posible ajustar la altura de los estantes para adaptarse a sus necesidades de almacenamiento.

1. Para retirar un estante, levántelo suavemente y estire hacia delante hasta que el extremo del estante salga del soporte del riel.

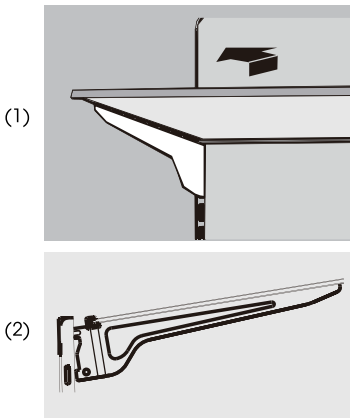

2. Para volver a instalar un estante, vuelva a deslizar suavemente el estante en el compartimento del refrigerador y bájelo al soporte del riel.

## 2. Recipientes extraíbles de la puerta

Los recipientes del centro de la puerta son ajustables.

Para Retirar y Recolocar un Recipiente de la Puerta:

1. Coloque las manos a ambos lados del recipiente y súbalo.
2. Saque el recipiente de la puerta.

3. Vuelva a colocar el recipiente de la puerta insertándolo sobre el soporte y presionando para encajarlo.

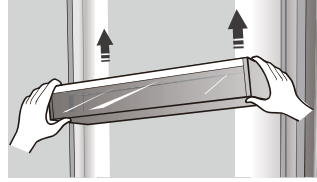

## 3. Extracción/Recolocación del cajón del congelador

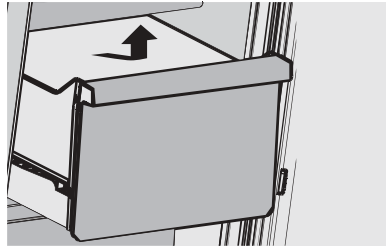

Para Retirar/Recolocar el Cajón del Congelador:

1. Estire del cajón hasta su máxima extensión.
2. Levante el cajón para retirarlo.
3. Siga los pasos 1 y 2 en orden inverso para volver a colocar el cajón.

## 4. Obtención de agua fría y hielo

Presione el botón apropiado de hielo o agua para seleccionar lo que desea dispensar.

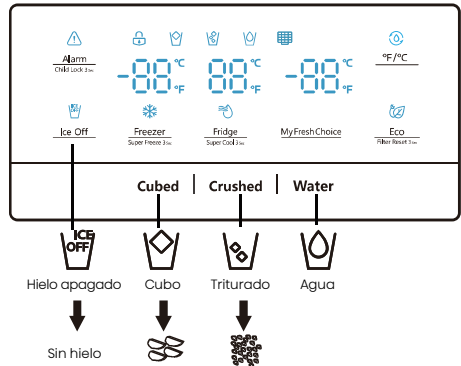

**NOTA:** La calidad del hielo será tan buena como la del agua que suministre a la máquina de hielo. Evite conectar la máquina de hielo a un suministro de agua descalcificada. Los químicos descalcificantes (como la sal) pueden dañar piezas de la máquina de hielo y dar como resultado un hielo de mala calidad. Si no puede evitar usar un suministro de agua suavizada, asegúrese de que el descalcificador funcione correctamente y esté bien mantenido.

## Obtención del agua fría

El dispensador de agua está ubicado en la puerta del frigorífico. Para conseguir agua, presione el botón de agua. Luego, coloque el vaso debajo de la palanca (A) del dispensador en la posición sugerida y presiónelo.

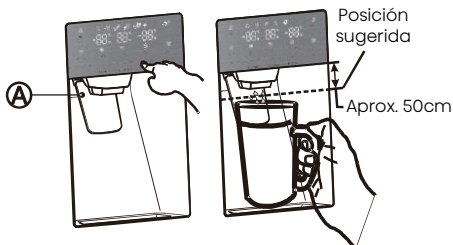

## Obtención de hielo

Para obtener hielo, presione el botón de hielo triturado o en cubos según lo requiera. Luego, coloque el vaso debajo de la palanca del dispensador en la posición sugerida y presiónelo.

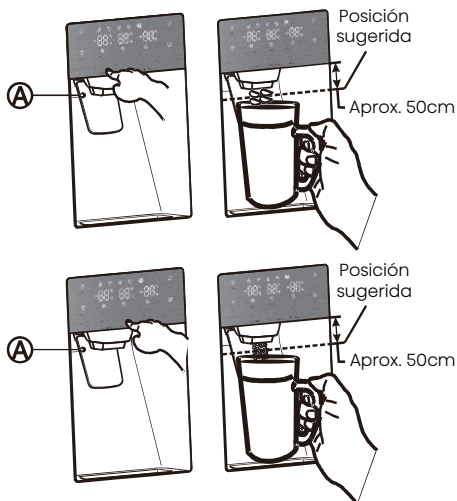

## Hecho de hielo

• Para llenar la cubitera a su máxima capacidad después de la instalación, siga estos pasos:

1. Deje que su refrigerador funcione y se enfríe durante 24 horas (o 1 día completo). Esperar 24 horas permitirá que su máquina de hielo se enfríe adecuadamente.
2. Dispense de 4 a 6 cubos de hielo en el vaso.
3. Después de 8, y luego 16 horas, dispense un vaso completo.

### Advertencia:

No coloque alimentos en la cubitera de hielo. Si almacena alimentos en la cubitera, los alimentos pueden golpear la máquina de hielo cuando abra o cierre la puerta, causando daños en la misma. Tenga en cuenta que los cubos de hielo de la cubitera pueden derramarse en el cajón. Si esto ocurre, asegúrese de quitar todos los cubos de hielos que se derramaron en el cajón.

• Si ocurre una falla en la energía, los cubos de hielo se pueden derretir y luego congelarse todos juntos cuando vuelva la energía, haciendo que el dispensador deje de funcionar.

• Para evitar este problema, después de un corte de energía, quite la cubitera y el hielo residual o el agua.

### Nota:

• No presione la palanca del dispensador de agua sin un vaso debajo, ya que se puede derramar el agua.

• Para evitar que el aire frío se escape del armario, mantenga el dispensador de agua aún instalado aunque el dispensador no esté en uso.

### Uso de la función de hielo apagado

Cuando seleccione el modo de hielo apagado, quite todos los cubos de hielo de la cubitera.

Si deja los cubos de hielo en la cubitera, los cubos se pueden amontonar dificultando su extracción. Primero, abra la puerta a su ángulo máximo. Luego, incline la cubitera y sáquela siguiendo la dirección de la flecha.

Para colocar la cubitera de hielo, presiónela firmemente de nuevo en su lugar. Si la cubitera no encaja, gire la hélice a 90 grados (consulte a la última imagen de abajo a la derecha) e intente nuevamente.

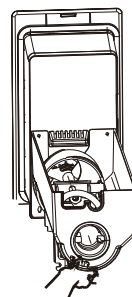
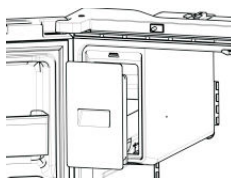
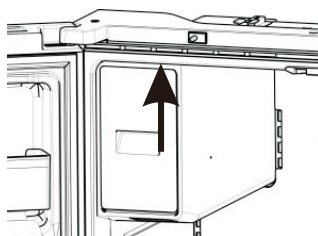
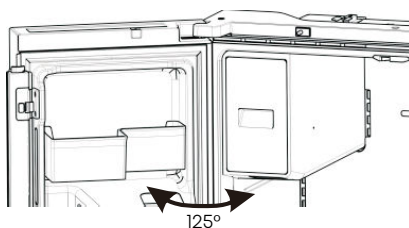

**NOTA:**

•El interior de la cubitera es muy frío cuando el refrigerador está en funcionamiento. No toque el interior de la cubitera.

•Utilice solamente la máquina de hielo suministrada con el refrigerador. Solo una persona calificada puede instalar el suministro de agua al refrigerador.

•Para operar la máquina de hielo correctamente, la presión de agua requerida es de 30-125psi.

•Cuando el usuario se desconecta el refrigerador, es necesario retirar el hielo de la caja.

**En sus vacaciones**

Si sale de vacaciones o se va a un viaje largo de negocios y no usará el dispensador de agua o hielo por mucho tiempo:

1. Cierre la válvula de agua. De lo contrario, pueden ocurrir fugas de agua.
2. Retire todos los alimentos.
3. Desenchufe el refrigerador.
4. Limpie el exceso de humedad del interior y deje las puertas abiertas. De lo contrario, se pueden generar olores y moho.

**Advertencia:**

•No coloque los dedos, manos ni objetos en el canal o cubitera.

Puede causar lesiones personales o dañar el material.

•Nunca coloque los dedos ni objetos en la abertura del dispensador. Podría causar lesiones.

•No intente desmontar la máquina de hielo. •No lave ni rocíe agua en la cubitera mientras está en el refrigerador. Quítela para limpiarla.

**Fenómeno de agua turbia**

Toda el agua proporcionada al refrigerador fluye a través del filtro, que es un filtro alcalino. Durante el proceso de filtración, la presión del agua que fluye fuera del filtro aumenta y el agua se satura con oxígeno y nitrógeno. Cuando esta agua fluye hacia el aire, la presión cae en picado y el oxígeno y el nitrógeno se sobresaturan, generando burbujas de gas. El agua podría verse temporalmente turbia u oscura debido a las burbujas de oxígeno. Después de unos segundos, el agua será clara.

**Limpieza**

Después de un período de uso, el agua acumulada en el tanque de recepción puede desbordarse, por lo que debe limpiarlo con una toalla seca regularmente para evitar que el agua se derrame en el suelo.



Tanque receptor

**NOTA:**

En caso de ser manchado por polvo u otros

contaminantes, o el agua hay olor desagradable, etc., las piezas del dispensador de agua deben limpiarse a fondo.

**5. Reemplazo del filtro de agua**

**Precaución**

Refiérase al manual del propietario para un mantenimiento y funcionamiento correcto. Hay riesgo de exposición a contaminantes si no se realiza el mantenimiento ni se opera este dispositivo conforme al manual del propietario.

Reemplace el filtro a tiempo para beber agua fresca y limpia del refrigerador.

Siga los siguientes pasos para reemplazar el filtro de agua:

1. Cierre el suministro de agua. Luego tire la palanca debajo de la cubierta hacia fuera para abrirla.

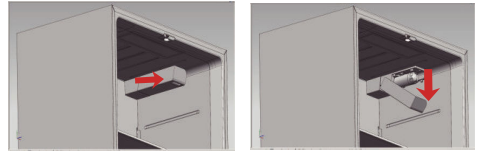

2. Tire el filtro de agua hacia abajo y gírelo unos 90° en sentido antihorario para sacarlo. Al desmontar el filtro, preste atención a mantener el cabezal del filtro inclinado hacia arriba para evitar fugas de agua de la parte delantera del filtro. Y el agua caída en la cubierta debe ser limpiada inmediatamente.

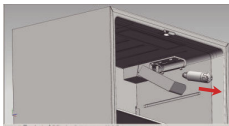
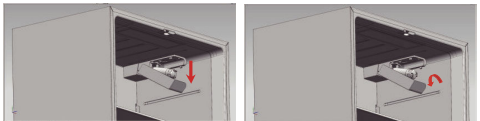

3. Introduzca el nuevo filtro de agua en el orificio y, al mismo tiempo, gírelo unos 90° en el sentido horario hasta que se detenga.

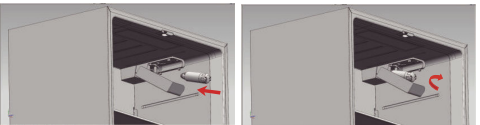

4. Empuje el filtro de agua hacia arriba, y mueva la cubierta hasta la posición horizontal y empújela hasta que se bloquee.







5. Vuelva a abrir el suministro de agua.

**NOTA:** Después de abrir el suministro de agua, verifique si hay fugas. Si hay, repita los pasos 1 a 5 de la operación anterior. Si todavía hay fugas, deje de utilizarlo y llame a su distribuidor.

6. Drene el filtro durante 5 minutos antes del uso.

**Quite cualquier contenido residual dentro de la tubería de agua después de instalar el filtro de agua.**

1. Abra el suministro de agua principal y suministre agua desde la tubería de suministro de agua.

2. Deje que el agua fluya por el dispensador hasta que se aclare (después de unos 6 a 7 minutos). Esto limpiará el sistema de suministro de agua y eliminará el aire de las líneas.

3. En algunos hogares se requiere de una purga adicional.

4. Abra la puerta del refrigerador y asegúrese de que no haya fugas de agua provenientes del filtro de agua.

**Nota:**

• Asegúrese de purgar todo el dispensador; de lo contrario, el agua puede gotear desde el dispensador. Esto significa que todavía hay aire en la tubería.

### El suministro de agua por ósmosis inversa es importante:

La presión del suministro de agua que sale por el sistema de ósmosis inversa hacia la entrada de la válvula del refrigerador debe ser de entre 30 y 125psi (207 y 862kpa). Si el sistema de agua por ósmosis inversa está conectado al suministro de agua fría, el sistema de ósmosis inversa debe ser a un mínimo de 40 a 60psi (276 a 414kpa). Si la presión del agua hacia el sistema de ósmosis inversa es inferior a 40 a 60psi (276 a 414kpa):

- Compruebe si el filtro de sedimentos en el sistema de ósmosis inversa está bloqueado. Reemplace el filtro si es necesario.
- Permita que el tanque de almacenamiento en el sistema de ósmosis inversa vuelva a llenarse después del uso intensivo.
- Si el refrigerador cuenta con un filtro de agua, podría reducir aún más la presión de agua cuando se utiliza en conjunto con un sistema de ósmosis inversa. Quite el filtro de agua.

### 6. Uso del compartimiento del refrigerador

El compartimiento refrigerador es apto para almacenar verduras y fruta. Los alimentos en el interior deben empacarse para almacenarlos a fin de evitar que pierdan humedad o que el sabor se impregne en otros alimentos.

### Precaución

Nunca cierre la puerta del refrigerador con los estantes, el cajón crisper y/o guías telescópicas extendidas. Puede dañarlos a ellos y al refrigerador.

### Cestas de la puerta

El compartimiento del refrigerador cuenta con varias cestas en la puerta, las cuales son ideales para almacenar líquidos enlatados, botellas y alimentos envasados.

Para quitar las cestas de la puerta (A), solo levante los estantes y quítelos.

Para volver a colocar las cestas (A), deslícelas en la ubicación deseada y presiónelas hasta que queden asegurados.

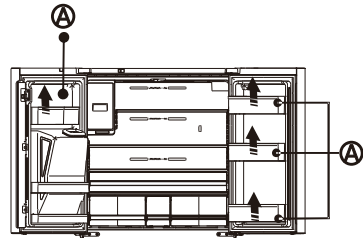

Para quitar las cestas de la puerta (B), agarre el lado derecho de las cestas y levántelas en ángulo sobre la guía; luego, quite el lado izquierdo sacándolas de la puerta.

Para volver a colocar las cestas de la puerta (B), deslícelas en su ubicación original y presiónelas hasta que queden asegurados.

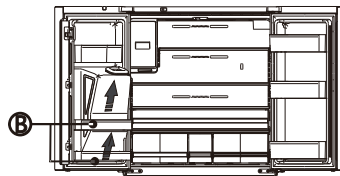

### Advertencia:

No coloque demasiados objetos pesados en las cestas. Antes de levantar el estante de la puerta en forma vertical, quite los alimentos.

### Estantes de cristal

Para quitar los estantes de cristal, incline la parte frontal del estante como se muestra en la página 22 (1) y levántelo de forma vertical como se muestra en la página 22 (2). Luego, quite el estante.

### Información de Uso General

- Cuando encienda el refrigerador por primera vez tras un periodo prolongado sin usarlo, deje que se enfríe al menos 2 horas antes de introducir alimentos.
- No bloquee los conductos de circulación de aire con productos almacenados.

- Coloque los productos de forma que el aire pueda circular libremente en torno a ellos.
- Cubra o envuelva bien los alimentos almacenados para evitar la transferencia de olores.
- Una vez descongelados, la calidad de los alimentos se deteriorará rápidamente. No se debe volver a congelar los alimentos descongelados.
- No se deben almacenar bebidas embotelladas ni enlatadas en el compartimiento del congelador, ya que las botellas y latas pueden explotar. Las botellas y las latas pueden explotar. Para evitar contaminar los alimentos, siga las siguientes instrucciones:
- Si abre la puerta por largos periodos, puede

- aumentar significativamente la temperatura de los compartimientos del aparato.
- Limpie regularmente las superficies que puedan estar en contacto con alimentos y sistemas de drenajes accesibles.
- Almacene la carne y el pescado crudo en los recipientes adecuados del refrigerador para que no estén en contacto ni goteen sobre otros alimentos.
- Los compartimientos de dos asteriscos para alimentos congelados son ideales para almacenar alimentos precongelados, guardar o preparar helados y hacer cubitos de hielo.
- Los compartimientos de dos asteriscos no son aptos para congelar alimentos frescos.

Orden	Tipo de Compartimientos	Temperatura de almacenamiento meta [°C]	Alimentos apropiados
1	Frigorífico	+2-+8	Los huevos, los alimentos cocidos, los alimentos envasados, las frutas y verduras, los productos lácteos, las tortas, las bebidas y otros alimentos no son aptos para congelar.
2	(***)*-Congelador	≤-18	Apto para alimentos frescos congelados como por ejemplo los alimentos de origen marino (pescado, camarón, mariscos), productos de agua dulce y las carnes (recomendado para 3 meses, cuanto más tiempo esté almacenado, peor serán el sabor y los nutrientes).
3	***-Congelador	≤-18	No son aptos para alimentos frescos congelados como por ejemplo los alimentos de origen marino (pescado, camarón, mariscos), productos de agua dulce y las carnes (recomendado para 3 meses, cuanto más tiempo esté almacenado, peor serán el sabor y los nutrientes).
4	** -Congelador	≤-12	No son aptos para alimentos frescos congelados como por ejemplo los alimentos de origen marino (pescado, camarón, mariscos), productos de agua dulce y las carnes (recomendado para 2 meses, cuanto más tiempo esté almacenado, peor serán el sabor y los nutrientes).
5	*-Congelador	≤-6	No son aptos para alimentos frescos congelados como por ejemplo los alimentos de origen marino (pescado, camarón, mariscos), productos de agua dulce y las carnes (recomendado para 1 mes, cuanto más tiempo esté almacenado, peor serán el sabor y los nutrientes).
6	0 - asterisco	-6-0	Cerdo fresco, carne de res, pescado, pollo, algunos alimentos procesados envasados, etc. (Se recomienda consumir dentro del mismo día, preferiblemente no más de 3 días). Alimentos procesados parcialmente encapsulados (alimentos no congelados)
7	Fresco	-2-+3	Cerdo fresco/congelado, carne de res, pollo, productos de agua dulce, etc. (7 días bajo 0°C; se recomienda sobre 0°C para consumir dentro del mismo día, preferiblemente no más de 2 días). Alimentos de origen marino (menos que 0°C para 15 días, no se recomienda almacenar sobre 0°C)
8	Alimentos frescos	0-+4	Cerdo fresco, carne de res, pescado, pollo, alimentos cocidos, etc. (Se recomienda consumir dentro del mismo día, preferiblemente no más de 3 días).
9	Vino	+5-+20	Vino rojo, vino blanco, vino espumante, etc.

**NOTA:** almacene los distintos alimentos según los compartimientos o temperatura meta del alimento comprado.  
Si el refrigerador está vacío por largos periodos, desconéctelo, descongélelo,

límpielo, séquelo y deje la puerta abierta para evitar la formación de moho dentro del aparato. Asegúrese de que el cumplimiento sea verificado mediante inspecciones regulares.

# Cuidados del Refrigerador

## Limpieza

Los compartimentos del refrigerador y del congelador se descongelan automáticamente. Sin embargo, limpie ambos compartimentos una vez al mes para evitar la acumulación de olores. Limpie inmediatamente los derrames. Envuelva o cubra bien los alimentos para evitar la transferencia de olores y que los alimentos se sequen.

### ADVERTENCIA



#### Riesgo de Explosiones

Utilice limpiadores no inflamables. De lo contrario, podría resultar en muerte, explosión o incendio.

#### IMPORTANTE:

- No utilice productos químicos fuertes, amoníaco, blanqueador con cloro, detergente concentrado, disolventes, ni estropajos abrasivos o metálicos para limpiar el interior o exterior del refrigerador. Pueden dañar y/o decolorar el acabado del refrigerador.
- No utilice agua caliente para limpiar los estantes de cristal mientras sigan fríos. El cristal puede romperse si se expone a cambios súbitos de temperatura.

#### Limpieza de las piezas del estante

- Cuando limpie las piezas del estante, quite las inferiores y colóquelas de forma horizontal, sea adelante o atrás, para evitar que el soporte del estante se caiga.
- Si las piezas del estante están colocadas en ángulo, sus laterales tocarán el suelo. Cuando la fuerza aplicada para la limpieza no es la correcta, el soporte del estante se caerá fácilmente.

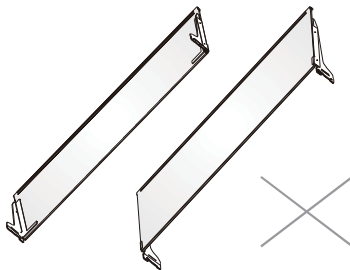

### ADVERTENCIA



#### Peligro de Descarga Eléctrica

Desenchufe el aparato o desconecte la alimentación antes de limpiarlo. De lo contrario, podría provocar muerte, descargas eléctricas o lesiones personales.

1. Desenchufe el refrigerador o desconecte la alimentación.
2. Limpie el interior.  
Lave, enjuague y seque detenidamente las piezas extraíbles y las superficies interiores. Utilice una esponja o paño suave y un detergente suave en agua tibia.
3. Limpie los sellos de la puerta (juntas). Un sello sucio o pegajoso podría engancharse al armario y desgarrarse al abrir la puerta. Utilice un paño suave y una solución de detergente suave y agua tibia, y lave con las manos los sellos de la puerta. Enjuague bien con agua limpia y séquelos.
4. Limpie las superficies exteriores.  
Lave las superficies exteriores con un paño o esponja limpios y suaves y un detergente suave en agua tibia. Enjuague las superficies con agua limpia y tibia y seque inmediatamente para evitar marcas de agua.
5. Enchufe el refrigerador o vuelva a conectar la alimentación.

## Iluminación

**IMPORTANTE:** Su refrigerador está equipado con luces LED. Estas luces están diseñadas para durar lo mismo que la vida útil de su refrigerador. Sin embargo, si las luces dejan de funcionar, póngase en contacto con un técnico cualificado para reemplazarlas.

#### NOTA:

Este producto contiene una fuente de luz de clase de eficiencia energética G.

## Cuidado durante las Vacaciones o los Traslados

### Vacaciones

Si Deja el Refrigerador Encendido Mientras esté Ausente:

1. Gaste los alimentos perecederos y congele los demás.

### Si Apaga el Refrigerador Antes de Salir:

1. Retire todos los alimentos del refrigerador y el congelador.
2. Desenchufe el refrigerador o desconecte la alimentación.
3. Limpie el refrigerador con un paño y séquelo bien.
4. Pegue bloques de goma o madera con cinta adhesiva en la parte superior de las dos puertas y deje que se abran a una distancia suficiente para que entre el aire. Esto evita que se produzcan olores y moho.

### Traslado

#### ADVERTENCIA



##### Riesgo de Incendio o Explosión

No perforo la tubería de refrigerante. Siga cuidadosamente las instrucciones de manipulación. Refrigerante inflamable utilizado. De lo contrario, podría resultar en muerte, explosión o incendio.

**IMPORTANTE:** Cuando traslade el refrigerador, manipúlelo con cuidado para evitar dañar la tubería de refrigerante o aumentar el riesgo de fugas.

#### ADVERTENCIA

##### Riesgo de Exceso de Peso

Se necesitan dos o más personas para mover o instalar el refrigerador. De lo contrario, podría resultar en lesiones en la espalda o de otro tipo.

Cuando traslade el refrigerador a un nuevo lugar, siga estos pasos para prepararlo para la el traslado.

1. Retire todos los alimentos del refrigerador y guarde todos los alimentos congelados en hielo seco.
2. Desenchufe el refrigerador.
3. Limpie y seque bien el aparato.
4. Saque las piezas extraíbles, envuélvalas bien y júntelas con cinta adhesiva para que no se muevan y se sacudan durante el traslado.

5. Levante las patas de nivelado para que no arañen el suelo. Consulte "Nivelación del Refrigerador".
6. Selle las puertas con cinta y encinte el cable de alimentación en la parte trasera del refrigerador. Cuando llegue a un nuevo lugar, vuelva a poner todo y consulte la sección "Instrucciones de Instalación" para ver las instrucciones de preparación.

## Instalación/Reutilización del Refrigerador

Si se coloca el refrigerador en una posición horizontal o inclinada durante un periodo de tiempo, espere 4 horas antes de enchufarlo para permitir que el aceite repose en el compresor.

1. Limpie el refrigerador. Consulte "Limpieza".
2. Coloque el refrigerador en el lugar y nivel deseado. Consulte "Instrucciones de Instalación".

#### ADVERTENCIA



##### Peligro de Descarga Eléctrica

Conéctelo a una toma con 3 clavijas con conexión a tierra. No retire los contactos de tierra del enchufe del cable eléctrico. No utilice el adaptador. No utilice el cable de extensión. De lo contrario, podría resultar en muerte, incendio o descarga eléctrica.

3. Conéctelo a una toma con 3 clavijas con conexión a tierra.

# Resolución de problemas

Pruebe las soluciones recomendadas aquí para evitar el coste de un servicio de mantenimiento innecesario.

## Funcionamiento del refrigerador

PROBLEMA	CAUSA(S) POSIBLE(S)	SOLUCIÓN
El refrigerador no funciona	El refrigerador está desenchufado.	Enchufe el refrigerador a una toma con 3 clavijas y conexión a tierra.
	El interruptor ha fallado o está apagado, o el fusible está fundido.	Restablezca/encienda el interruptor o reemplace el fusible.
	El refrigerador está en modo de descongelación.	Espere a que el ciclo de descongelación termine y el sistema de refrigeración se reinicie.
El compresor del refrigerador funciona frecuentemente o durante periodos prolongados. <b>Nota:</b> Este refrigerador está diseñado para funcionar durante periodos más largos con un uso energético más bajo.	El refrigerador está enchufado.	Esto es normal. Deje que el refrigerador se enfríe durante 24 horas.
	Ha introducido alimentos calientes o de demasiada cantidad.	Esto es normal.
	La puerta ha quedado abierta o el refrigerador no está nivelado.	Compruebe que no haya productos que eviten que la puerta se cierre. Nivele el refrigerador. Consulte "Nivelación del Refrigerador".
	Clima caliente o aperturas frecuentes.	Esto es normal.
	Ajuste el control de temperatura al nivel más frío.	Ajuste la temperatura a la más caliente.
El refrigerador tiene un olor	Los alimentos no están sellados o envasados adecuadamente.	Vuelva a sellar el envase. Coloque una caja abierta de bicarbonato en el refrigerador y cámbiela cada 3 meses.
	Debe limpiar el interior.	Limpie el interior. Consulte "Limpieza".
	Alimentos almacenados demasiado tiempo.	Deseche los alimentos estropeados.
La luz no se enciende	El refrigerador está desenchufado.	Enchufe el refrigerador a una toma con 3 clavijas y conexión a tierra.
	La luz LED se ha quemado.	Póngase en contacto con un técnico cualificado para reemplazar el LED quemado.
Las puertas no cierran correctamente	El refrigerador no está nivelado.	Consulte "Nivelación del Refrigerador".
	Algo obstruye el cierre de la puerta.	Compruebe si hay obstrucciones y elimínelas.
Vibraciones o sacudidas	El refrigerador no está colocado firmemente en el suelo.	Consulte "Nivelación del Refrigerador".
Sonidos Normales	Se oye agua fluyendo en el refrigerador.	El refrigerante fluyendo por las tuberías hace este ruido cuando el compresor se inicia y se detiene.
		El refrigerador tiene un sistema de descongelación automática. El agua descongelada hará este sonido.
	Se oyen zumbidos	El compresor y los ventiladores usados para la circulación de aire frío hacen este ruido. Si el refrigerador no está nivelado, el sonido será más fuerte.
	Sonidos de roturas o chasquidos	Las piezas interiores harán este sonido al contraerse y expandirse en respuesta a los cambios de temperatura.
	Sonidos de estallidos	Podrían ocurrir durante la descongelación automática.

## Temperatura y humedad

PROBLEMA	CAUSA(S) POSIBLE(S)	SOLUCIÓN
El refrigerador o el congelador están demasiado calientes	El control de temperatura no está ajustado lo bastante frío.	Ajuste el compartimento a un ajuste más frío; deje que pasen 24 horas para que la temperatura se ajuste.
	Las puertas se abren frecuentemente o se dejan abiertas.	Limite la apertura de las puertas para mantener la temperatura interna. Compruebe que no haya productos que eviten que la puerta se cierre.
	Se ha añadido alimentos calientes recientemente.	Deje tiempo para que los alimentos y el refrigerador se enfrien.
	El espacio entre la parte trasera del refrigerador y la pared es demasiado pequeño.	Deje 5cm de espacio entre la parte trasera del refrigerador y la pared.
	Los productos que hay contra la parte trasera de los compartimentos impiden un flujo de aire adecuado.	Guarde los productos dentro del embellecedor de los estantes de cristal; no coloque productos contra los lados de los compartimentos ni directamente delante de los conductos.
El refrigerador o el congelador están demasiado fríos	El control de temperatura está ajustado demasiado frío.	Ajuste la temperatura del compartimento al siguiente ajuste más cálido; deje que pasen 24 horas para que la temperatura se ajuste.
Humedad en el exterior/interior del refrigerador	Humedad elevada	Es normal cuando hay una temperatura elevada. Seque la superficie y ajuste la temperatura a un ajuste ligeramente más frío.
	Las puertas se abren frecuentemente o se dejan abiertas.	Mantenga la puerta cerrada. Compruebe que no haya productos que eviten que la puerta se cierre. Nivele el refrigerador. Consulte "Nivelación del Refrigerador".
	Abra el recipiente de agua del refrigerador.	Cubra o selle el recipiente.
Escarcha o cristales de hielo en los alimentos congelados	La puerta del congelador ha quedado abierta o se ha abierto frecuentemente.	Limite la apertura de las puertas para mantener la temperatura interna. Compruebe que no haya productos que eviten que la puerta se cierre.
	El refrigerador no está nivelado.	Nivele el refrigerador. Consulte "Nivelación del Refrigerador".
	Los productos bloquean los conductos de aire del congelador y evitan que el aire fluya adecuadamente.	Aparte los productos de la pared trasera.
Alimentos congelando no refrigerador	Los alimentos están colocados demasiado cerca del conducto de aire.	Aparte los productos de la parte trasera y superior del refrigerador.
	El control de temperatura está ajustado demasiado frío.	Ajuste la temperatura a la menos fría.